

MELSEC-Q シリーズ対応 パソコンCPUユニット専用  
ハードディスクユニット耐震固定金具

# PPC-HBR-01

本製品は三菱電機販売店でのお取り扱いとなります。  
販売価格は、三菱電機販売店へお問い合わせください。

- ・ハードディスクユニット(PPC-HDD(MS)-5)を振動のある場所で使用する場合は、必ず本耐震固定金具を使用して、ハードディスクユニットを盤に固定してください。



## 仕様

項目	仕様
耐振動 *1 (ハードディスクユニット動作時)	<本耐震固定金具未装着時>
	JIS C0040に準拠、X、Y、Z各方向10回(45分)
	10 ~ 55Hz 0.035mm
	<本耐震固定金具装着時>
JIS C0040に準拠、X、Y、Z各方向10回(80分)	
10 ~ 57Hz 0.075mm	
57 ~ 150Hz 9.8m/s <sup>2</sup>	

\*1 ハードディスクユニットの耐振動に関する一般仕様です。

## 商品構成

- ・耐震固定金具A...1
- ・耐震固定金具B...1
- ・取扱説明書...1
- ・ハードディスクユニット取り付けネジ...4 (M3 × 22mm)

## 外形寸法

耐震固定金具A

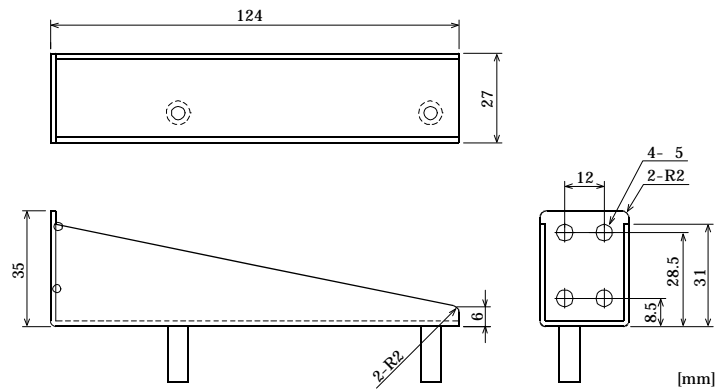

耐震固定金具B

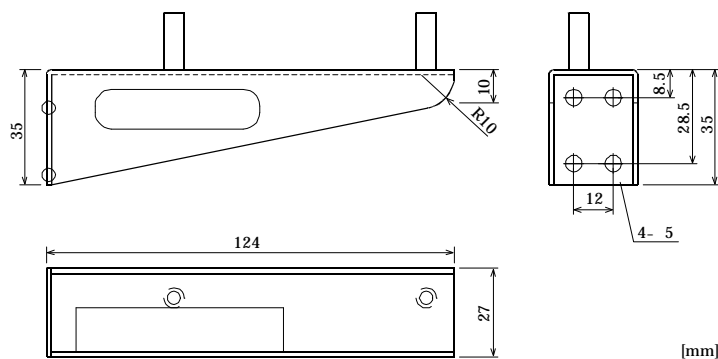

**取り付け寸法**

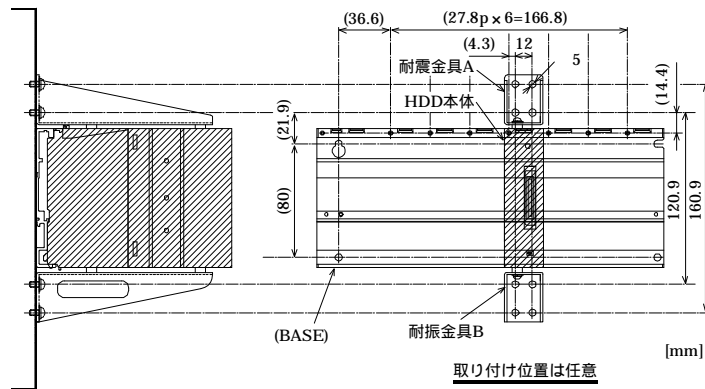

**取り付け方法**

- ・ハードディスクユニットに耐震固定金具A、Bを添付の4本のネジで取り付けます。
- ・耐震固定金具A、Bをそれぞれ4本のM4のネジ(ユーザー手配品)で盤へ取り付け、固定します。

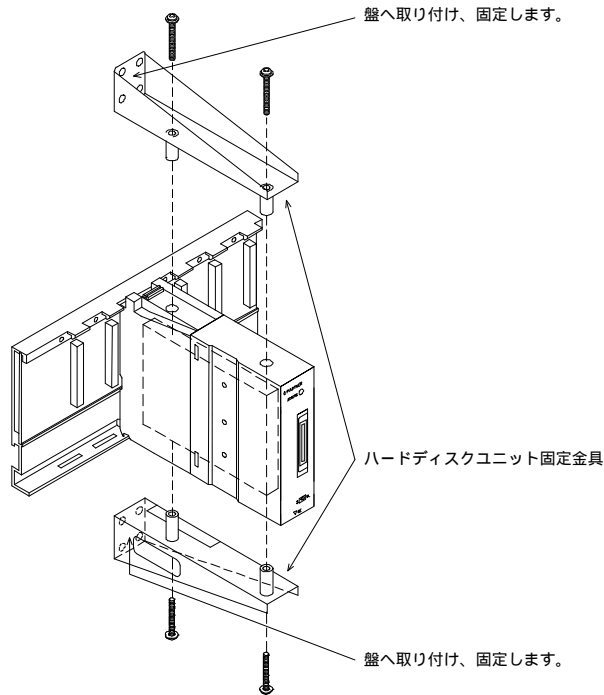

商品の価格・仕様・色・デザインは、予告なしに変更することがあります。